



hanit® KOPPELTÜR

Vielen Dank, dass Sie sich für ein Produkt aus **hanit® Recyclingkunststoff** entschieden haben.
Im Folgenden erhalten Sie wichtige Montagehinweise, die beim Zusammenbau unbedingt Berücksichtigung finden müssen.
Wir weisen darauf hin, dass bei Nichtbeachten die Garantie und die Gewährleistungspflicht erlöschen.



ABMESSUNGEN: CA. 178 X 150 CM
CA. 103 X 150 CM

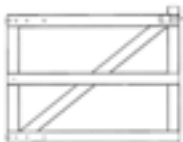

STÜCKLISTE

Nummer :: Number	Name :: Name	Zeichnung :: Drawing	Maße :: Dimensions	Anzahl :: Amount
1	Metalltorpfosten :: Metal gate post		12 x 12 x 250 cm	1
2	Türflügel :: Leaf		175 x 130 cm 100 x 130 cm	1
3	Anschlussstück :: Connector		11 x 10 x 11 cm	3/5
4	Aufnahme für Riegel :: Recording barn bolt			1

MONTAGEANLEITUNG

Nummer :: Number	Name :: Name	Zeichnung :: Drawing	Maße :: Dimensions	Anzahl :: Amount
5	Schraube :: Screw		M 10x70	6/10
6	Schraube :: Screw		Ø 4,5x35	2

Einbauhinweis

Die Einbautiefe in ein frostsicheres Betonfundament (BxL: 50x50 cm) beträgt ca. 90 cm. Betonklasse: C16/20. Achten Sie darauf, dass der Pfosten noch 160 cm aus dem Erdreich herausragt.
Die zulässige Bodenpressung im Bereich der Fundamente soll 150 kN/m² betragen. Sie ist vor dem Betonieren der Fundamente zu prüfen.

Zusammenbau

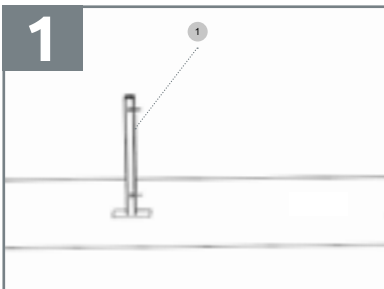

DE

Der Torpfosten muss in einer lichten Weite von 180 bzw. 105 cm verbaut werden. Achten Sie darauf, dass der Torpfosten mit den Aufnahmen für die Ladebänder in Richtung Koppel steht.

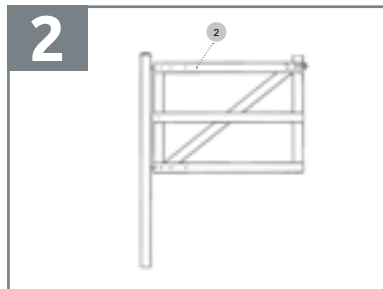

DE

Befestigen Sie den Türflügel mittels den vormontierten Ladenbänder an den Torpfosten und richten diesen mit einer Wasserwaage aus.



DE

Sie können die Abstände/den Neigungswinkel über die entsprechenden Bolzen mittels der Stellschraube einstellen.

Zusammenbau

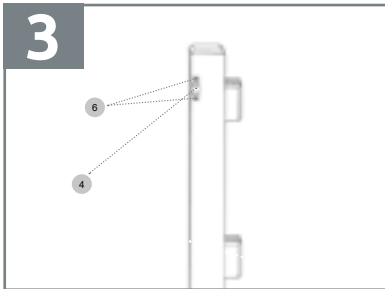

DE

Montieren Sie nun die Aufnahme für den Riegel entsprechend den örtlichen Gegebenheiten. Verwenden Sie dafür zwei Spanplattenschrauben.

Hinweis:
Endpfosten optionales Zubehör

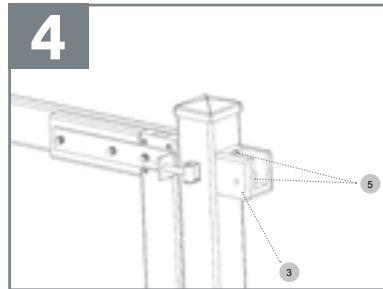

DE

Zur Verbindung der Tür mit dem Zaun montieren Sie die entsprechenden Anschlussstücke zur Aufnahme der Querriegel an den Torpfosten. Entfernen Sie die Madenschrauben an den benötigten Aufnahmepunkten (abhängig ob Sie 3 oder 5 Aufnahmen benötigen). Befestigen Sie die Anschlussstücke mit den mitgelieferten Senkkopfschrauben. In die nun montierten Anschlussstücke legen Sie die Querriegel ein. Zur Montage der Querriegel beachten Sie bitte unsere entsprechende Einbauempfehlung „Koppelzaunsystem 3- oder 5-Fach“.

Hinweis:
Anschlussstücke Torpfosten optionales Zubehör